

SOLUTION

PLC

HMI

SENSOR

ENCODER

COUNTER

INFORMATION

APS-GMCシリーズ

特長

金属円柱 直流2線式

- ・ リミットスイッチ感覚
- ・ 2線式で省配線
- ・ 0.55 mA以下の省電力
- ・ 安定検出領域表示灯で確実な配置設定
- ・ シンク/ソース対応。



センサー一覧表

セレクションガイド

概要

円柱形

角形

静電容量型

種類

直流2線式

形状		動作距離(mm)			出力形態	型番	備考
M8	埋込み形	2			NO	APS2-8GMC2-Z	
M12	埋込み形	3			NO	APS3-12GMC2-Z	
M18	埋込み形	7			NO	APS7-18GMC2-Z	

動作

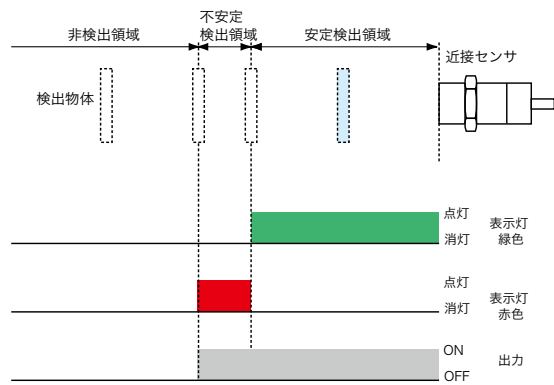

注) 標準検出体では表示灯色の変更点は動作距離の約80%の位置です。
検出体の形状や材質が標準検出体と異なる場合表示灯の変更点は動作距離の約80%より短くなる場合があります。

APS-GMC

APS-GMD

APS-GK

APS-30/31

APS-CK

APS-GMCシリーズ

接続および動作

SOLUTION

PLC

HMI

SENSOR

ENCODER

COUNTER

INFORMATION

センサー一覧表

セレクションガイド

概要

円柱形

角形

静電容量型

APS-GMC

APS-GMD

APS-GK

APS-30/31

APS-CK

■接続/動作

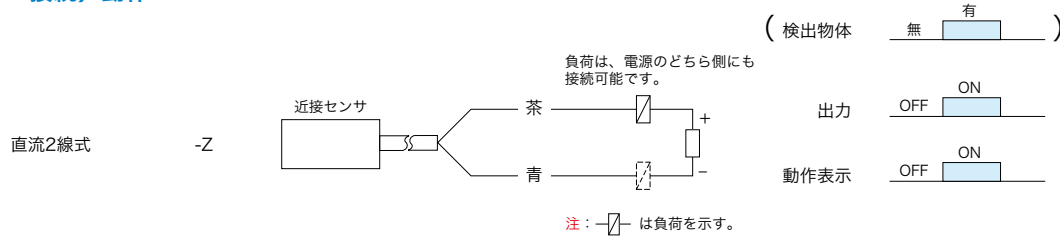

■取付/周囲金属の影響

近接センサは周囲金属の影響を受けますから、記載した寸法より十分に遠ざけるよう設置してください。

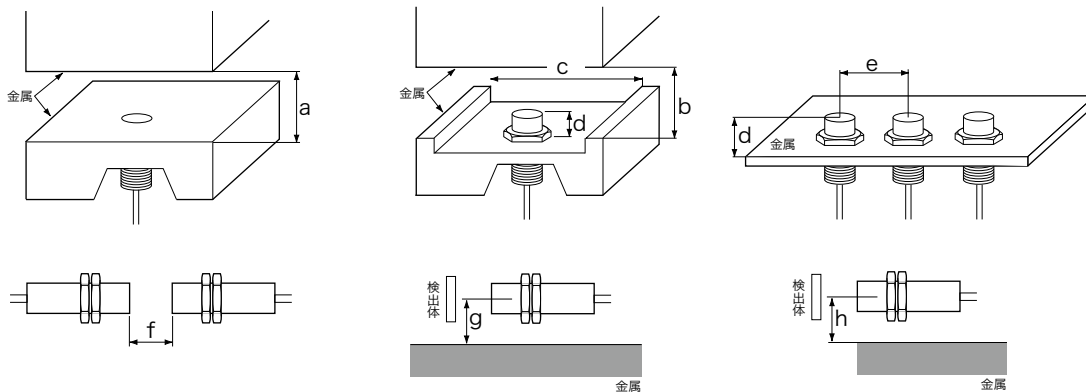

(単位: mm)

型番	a	b	c	d	e	f	g	h
APS2-8GMC2-Z	8	—	—	—	16	20	8	4
APS3-12GMC2-Z	8	—	—	—	24	30	9	6
APS7-18GMC2-Z	20	—	—	—	36	50	13.5	9

■動作領域図(代表例)

APS2-8GMC2-Z

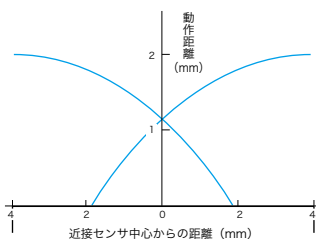

APS3-12GMC2-Z

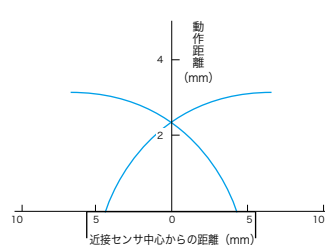

APS7-18GMC2-Z

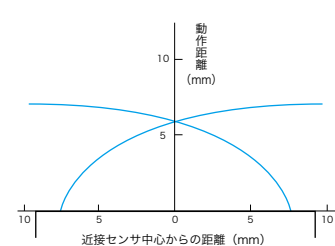

■形状特性(代表例)

APS2-8GMC2-Z

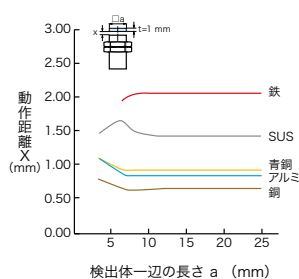

APS3-12GMC2-Z

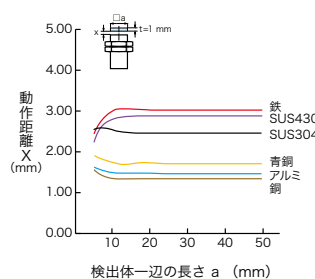

APS7-18GMC2-Z

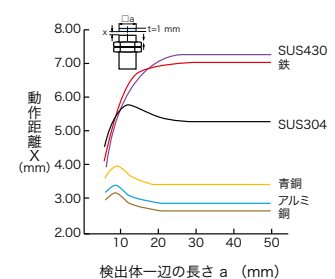

APS-GMCシリーズ

直流2線式 埋込み型

実効動作距離		2 mm±10%	3 mm±10%	7 mm±10%	
写真					
備考	安定検出領域表示付き 負荷短絡保護回路付き				
出力形態	NO	型番	APS2-8GMC2-Z	APS3-12GMC2-Z	APS7-18GMC2-Z
規格使用電圧	DC12/24 V (DC10~30 V)				
標準検出体 (mm)	鉄 8×8×1 t	鉄 12×12×1 t	鉄 18×18×1 t		
保証動作距離	0~1.4 mm	0~2.1 mm	0~4.9 mm		
応動材質	鉄/非鉄金属(材質により動作距離が変化します。)				
応差	動作距離の15%以下				
動作サイクル周波数	2 kHz	1.5 kHz	500 Hz		
定格使用電流	3~100 mA				
電圧降下	3 V以下				
オフ状態電流	0.55 mA以下				
表示灯	動作表示：出力ON時赤色または緑色が点灯 設定表示：安定検出領域内にて緑色点灯				
使用周囲温度	-25~+70°C				
温度特性	±10%以内(+25°C時の動作距離に対して)				
耐電圧	AC1,000 V 50/60 Hz (1分間)				
絶縁抵抗	50 MΩ以上(DC500 V)				
耐振動	複振幅1.5 mm 10~55 Hz (X、Y、Z各方向2 h)				
耐衝撃	980 m/s ² 11 ms以内(X、Y、Z各方向各10回)				
保護構造	IP67				
ケース材質	ケース	ステンレス	黄銅ニッケルメッキ		
	検出面	PBT	PBT		
	表示灯	ナイロン	ナイロン		
	コードプロテクト	PBT	PBT		
リード線	耐油性塩ビケーブル2 m 外径(約φ4.1) 0.3 mm ² 2芯		耐油性塩ビケーブル2 m 外径(約φ5.7) 0.5 mm ² 2芯		
締付トルク	検出面から10 mmの範囲：9 Nm以下 上記よりケーブル側の範囲：12 Nm以下		検出面から10 mmの範囲：20 Nm以下 上記よりケーブル側の範囲：30 Nm以下		
質量	約50 g		約60 g		
			約130 g		

- SOLUTION
- PLC
- HMI
- SENSOR
- ENCODER
- COUNTER
- INFORMATION

- センサー一覧表
- セレクションガイド
- 概要
- 円柱形
- 角形
- 静電容量型

- APS-GMC
- APS-GMD
- APS-GK
- APS-30/31
- APS-CK

APS-GMCシリーズ

外形寸法図

SOLUTION

PLC

HMI

SENSOR

ENCODER

COUNTER

INFORMATION

センサー一覧表

セレクションガイド

概要

円柱形

角形

静電容量型

APS-GMC

APS-GMD

APS-GK

APS-30/31

APS-CK

■外形寸法図 (単位: mm)

APS2-8GMC2-Z

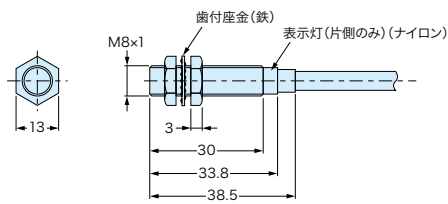

APS3-12GMC2-Z

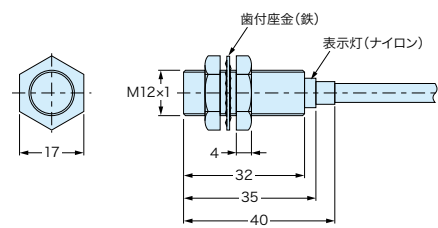

APS7-18GMC2-Z

